

# FOLIO Notepad .....

## USERS GUIDE

Handbuch  
Manuel d'utilisation  
Manuale Utente  
Guía del usuario

## INTRODUCTION

Thank you for purchasing a FOLIO Notepad mixer, brought to you with pride by the SPIRIT team of Andy, Colin, Chris, James, Simon, Mukesh, Graham, Martin, Paul, Matt and Peter, with the support of many others - we hope you will have as much fun using it!

Owning a SPIRIT console brings you the expertise and support of one of the industry's leading manufacturers and the results of over 23 years experience supporting some of the biggest names in the business.

**For your own safety and to avoid invalidation of the warranty please read this section carefully.**

**Zu Ihrer eigenen Sicherheit und zur Einhaltung der Garantie lesen Sie bitte diesen Abschnitt!**

**Pour votre sécurité et pour éviter d'annuler la garantie, lisez attentivement cette section.**

**Per la vostra sicurezza e per non invalidare la garanzia leggette con la massima attenzione i paragrafi seguenti.**

**Para su propia seguridad y para evitar la invalidación de la garantía, por favor, lea cuidadosamente esta sección.**

## SAFETY PRECAUTIONS

**The FOLIO Notepad mixer must only be connected through the Power Supply supplied.**

The wires in the mains lead are coloured in accordance with the following code:

*Earth:* Green and Yellow  
(Green/Yellow - US)

*Neutral:* Blue  
(White - US)

*Live:* Brown  
(Black - US)

As the colours of the wires in the mains lead may not correspond with the coloured markings identifying the terminals in your plug, proceed as follows:

- The wire which is coloured Green and Yellow must be connected to the terminal in the plug which is marked with the letter E or by the earth symbol.
- The wire which is coloured Blue must be connected to the terminal in the plug which is marked with the letter N.
- The wire which is coloured Brown must be connected to the terminal in the plug which is marked with the letter L.

Ensure that these colour codings are followed carefully in the event of the plug being changed.

**To avoid the risk of fire, replace the mains fuse only with the correct value fuse, as indicated on the power supply.**

## Einleitung

Wir hoffen, daß Ihnen der Einsatz des Spirit Folio Notepad genau so viel Spaß bringt, wie dem Spirit Team: Andy, Colin, Chris, James, Simon, Graham, Uli, Sibylle, Chrisitan und Frank.

Mit dem Kauf eines Spirit Pultes erwerben Sie das Wissen und die über 23jährige Erfahrung eines der größten Herstellers der Audio Industrie.

## SICHERHEITSHINWEISE

**Das Folio Notepad Mischpult darf ausschließlich mit dem mitgelieferten Netzteil betrieben werden.**

Das Netzkabel ist nach folgendem Farbcode belegt:

*Erde:* grün/gelb

*Null:* blau

*Phase:* braun

Sollten die Farben nicht mit denen Ihrer Steckdose übereinstimmen, verfahren Sie wie folgt:

- das grün/gelbe Kabel muß mit dem Pol der Steckdose verbunden werden, der mit E oder dem Erdsymbol I/= gekennzeichnet ist
- das blaue Kabel muß mit dem mit N markierten Pol der Steckdose verbunden werden
- das braune Kabel muß mit dem mit L gekennzeichneten Pol der Steckdose verbunden werden.

Achten Sie genauestens auf die Einhaltung dieser Belegung.

**Um einem Schaden durch Überhitzung (Brandgefahr!) vorzubeugen, ersetzen Sie die Hauptsicherung immer mit dem korrekten Wert, wie er auf dem Netzteil angegeben ist.**

## INTRODUCTION

Nous vous remercions d'avoir acheté une console FOLIO Notepad. Elle a été conçue pour vous, avec fierté, par l'équipe SPIRIT composée de Andy, Colin, Chris, James, Simon, Mukesh, Graham, Martin, Paul, Matt et Peter. Nous espérons qu'elle vous apportera autant de plaisir qu'à nous.

Posséder une console SPIRIT vous fait bénéficier de la compétence et du support du leader en matière de console en s'appuyant sur plus de 23 années d'expérience.

## PRECAUTIONS

**La console FOLIO Notepad doit impérativement être connectée avec l'alimentation fournie.**

Les conducteurs du câble secteur sont identifiés comme suit :

<i>Vert/Jaune</i>	Terre
<i>Bleu</i>	Neutre
<i>Brun</i>	Phase

**Pour éviter tout risque d'incendie, remplacez le fusible uniquement avec un fusible de la valeur correcte indiquée sur l'alimentation.**

## INTRODUZIONE

Vi ringraziamo per l'acquisto di questo mixer FOLIO Notepad che è stato progettato e costruito per voi con orgoglio da Andy, Colin, Chris, James, Simon, Mukesh, Graham, Martin, Paul, Matt e Peter del team SPIRIT. Ci auguriamo che vi divertirete ad utilizzarlo tanto quanto noi ci siamo divertiti a progettarlo e a produrlo!

Possedere un mixer SPIRIT mette a vostra disposizione tutta l'esperienza e il supporto dell'azienda costruttrice che ha creato lo standard di fatto nei mixer audio, la stessa azienda che in ogni suo prodotto offre il risultato di più di 23 anni di ricerca al servizio dei più importanti nomi nel music business.

## PRECAUZIONI PER LA SECUREZZA

**Il mixer FOLIO Notepad deve essere utilizzato SOLO con l'apposito alimentatore originale.**

I conduttori del cavo di alimentazione sono colorati secondo il seguente schema:

<i>Giallo e Verde:</i>	Terra
<i>Blu:</i>	Neutro
<i>Marrone:</i>	Fase

Poiché il colore dei conduttori nel cavo di alimentazione potrebbe non corrispondere ai colori identificati nelle spine in uso nel vostro paese, ricordate che:

- il conduttore Giallo e Verde dev'essere connesso al terminale della spina identificato con la lettera E o con il simbolo di terra
- il conduttore Blu dev'essere connesso con il terminale della spina contrassegnato con la lettera N
- il conduttore di colore Marrone dev'essere connesso al terminale della spina contrassegnato con la lettera L

Se non avete dimestichezza con la pratica elettrotecnica, o se avete anche solo il minimo dubbio riguardo alla sostituzione della spina, contattate un elettricista qualificato in possesso della regolare abilitazione e assicuratevi che queste istruzioni vengano seguite alla lettera.

**L'alimentatore non contiene parti destinate all'intervento dell'utente. Per qualsiasi dubbio o necessità, servitevi ESCLUSIVAMENTE della rete di assistenza Soundcraft in accordo con l'importatore.**

## INTRODUCCION

Gracias por adquirir un mezclador Folio Notepad, creado con orgullo para usted por el equipo Spirit formado por Andy, Colin, Chris, James, Simon, Mukesh, Graham, Martin, Paul, Matt, Peter y la ayuda de muchos otros. ¡Deseamos que disfrute tanto como nosotros!

Poseer una consola Spirit le proporciona la experiencia y soporte de uno de los fabricantes líderes de la industria y el resultado de más de 23 años de experiencia apoyando uno de los nombres más importantes de la industria.

## PRECAUCIONES DE SEGURIDAD

**La consola Folio Notepad debe ser conectada únicamente a la fuente de alimentación suministrada.**

Los conductores en el terminal de red se encuentran codificados por colores del siguiente modo:

<i>Tierra:</i>	Verde y Amarillo
<i>Neutro:</i>	Azul
<i>Vivo:</i>	Marrón

En caso de que los colores de los conductores del terminal de red no coincidan con los colores de las marcas que identifican los terminales en su enchufe, proceda del siguiente modo:

- El conductor de color verde y amarillo debe conectarse al terminal del enchufe que este marcado con la letra E o por el símbolo de tierra.
- El conductor de color azul debe conectarse al terminal del enchufe que este marcado con la letra N, o sea, de color negro.
- El conductor de color marrón debe conectarse al terminal del enchufe que este marcado con la letra L, o sea, de color rojo.

Asegúrese de seguir cuidadosamente este código de colores en caso de que deba sustituirse el enchufe.

**Para evitar riesgos de incendio, al reemplazar un fusible deberá tratar siempre de mantener su valor, tal como se indica en la fuente de alimentación.**

# Overview

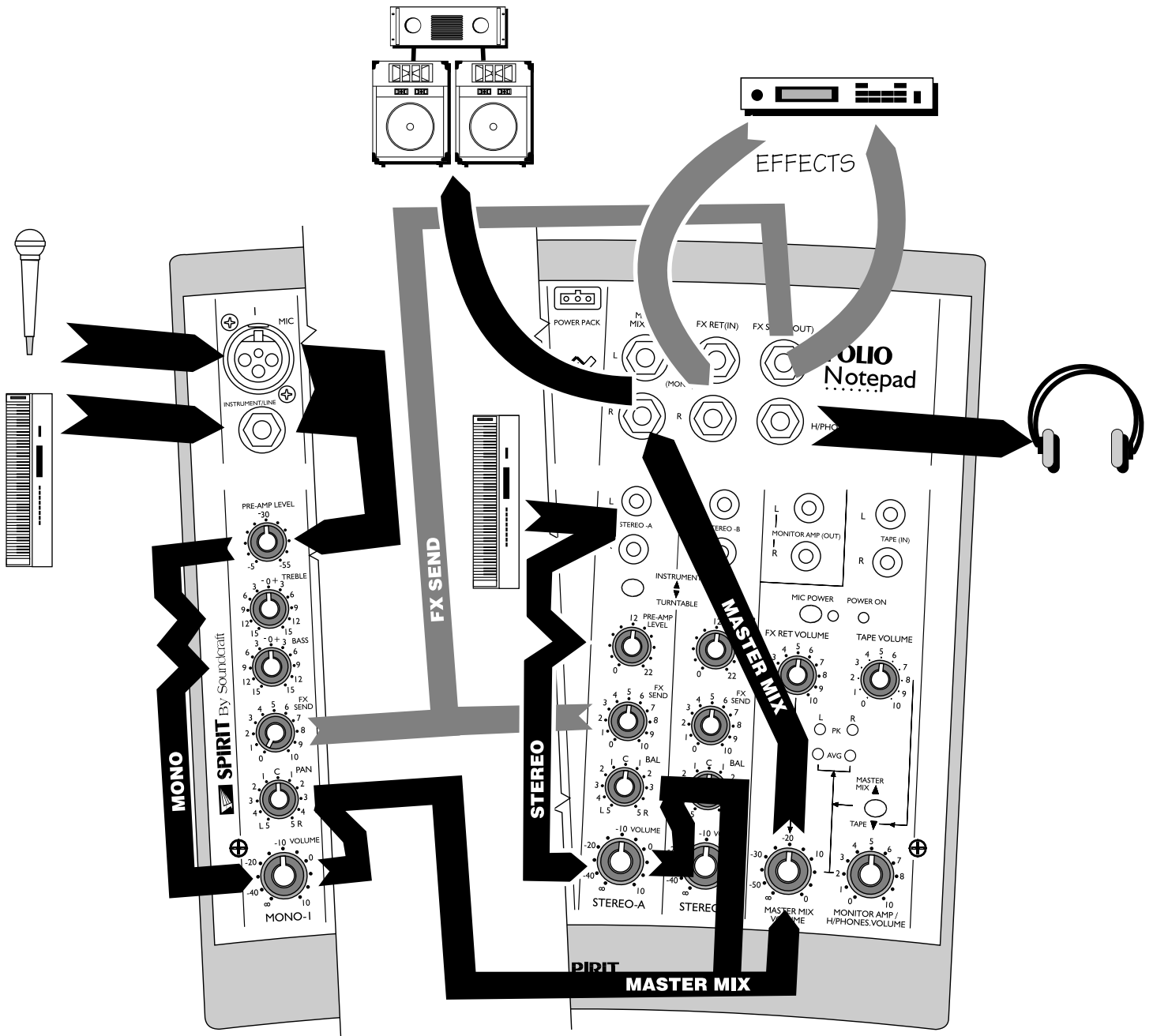

# Connecting Up

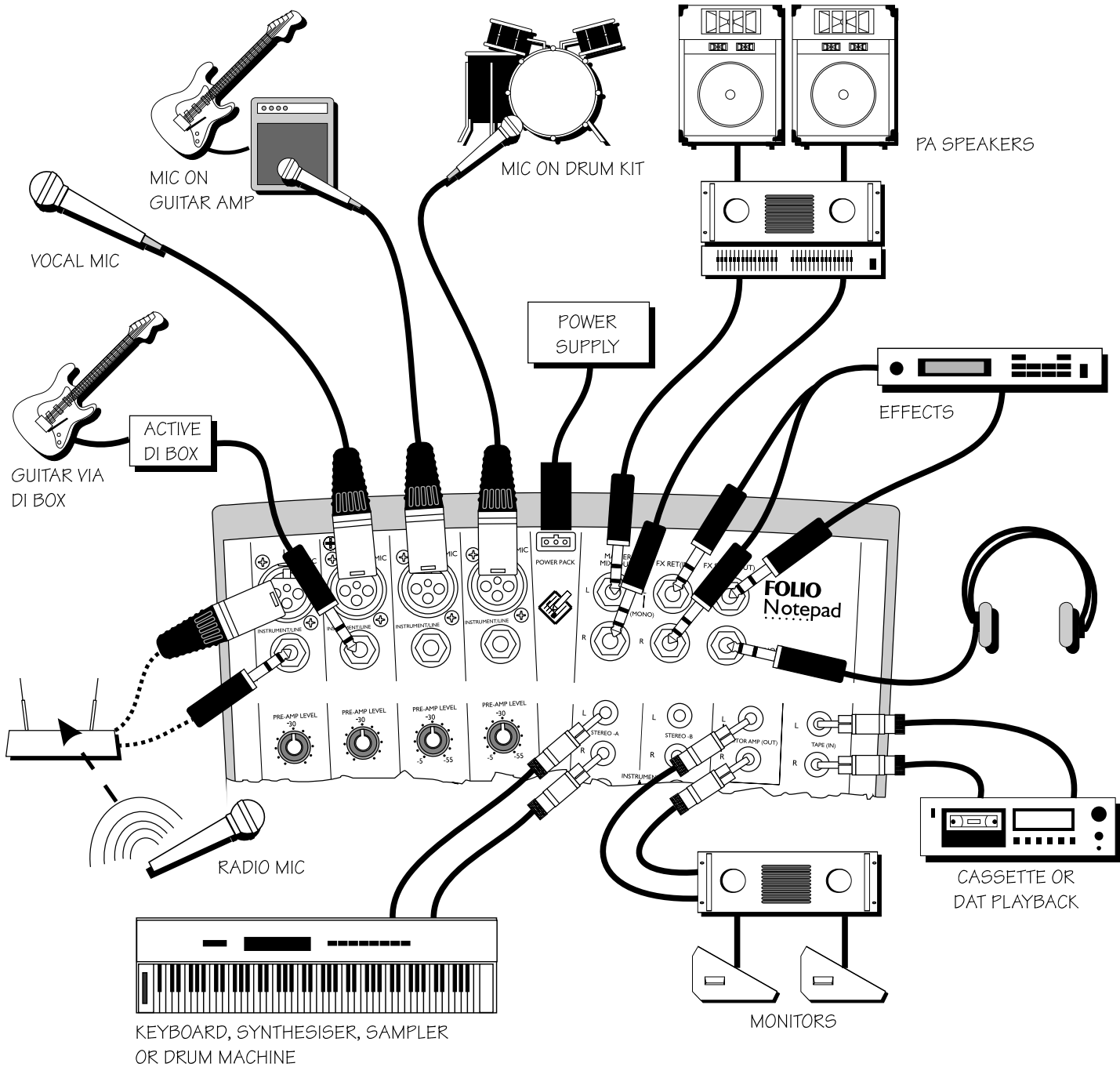

# How to Use Notepad

## Mono Input Channel

Most of the sources you use with your Notepad will plug into one of the Mono Inputs. These inputs accept microphones, keyboards and other electronic instruments, and give control of signal level, sound quality and the position of the sound in the stereo output.

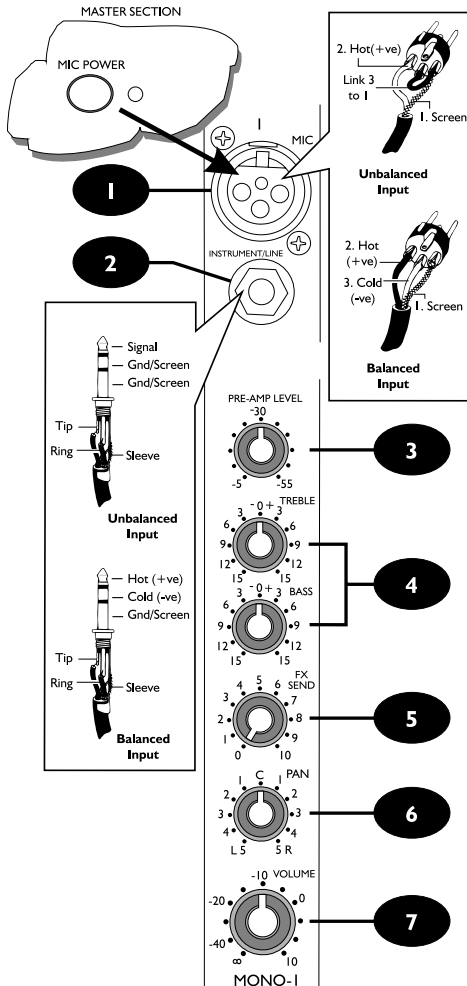

### 1 Mic Input

Connect your mics to this input. Using professional *balanced* mics will help prevent interference, and if these are condenser mics they will probably need the MIC POWER (see page 9) turned on (but plug the mic in first, to avoid damage, and DON'T have the MIC POWER on if your mics are *unbalanced*). Unplug connections to this socket if you are using the Instrument/Line input.

### 2 Line Input

Connect keyboards, drum machines or other electronic instruments here (or you can use the Stereo Inputs - see over the page).

### 3 Pre-Amp Level

This control sets the level of your mic or instrument as the signal enters the mixer. It is important to set this level correctly (see page 11) - if it's set too high the sound will overload and distort, and if it's set too low you may not be able to get enough volume from the mixer without a lot of background hiss.

### 4 Treble/Bass

Boost or cut high (treble) or low (bass) frequencies with these controls. **TREBLE** boost will give added crispness to your sound, and cut will help reduce hiss. **BASS** boost can add warmth and punch to drums or synths, or cut will reduce hum or mushiness.

### 5 FX Send

This control allows you to create a separate mix of each channel to send to an external effects or reverb unit. This signal can then be fed back to the mix via the **FX RET** jack. The send comes *after* the volume control so that it follows changes in channel level.

### 6 Pan

You can position your mic or instrument anywhere in the left/right stereo mix using this control.

### 7 Volume

This control sets the level of your source in the stereo mix. You should try to work with this knob near to the '0' mark to give a good range of control, and adjust the **PREAMP LEVEL** if necessary, especially if the tone controls are adjusted during the mix.

# Anwendung

## Mono Eingangskanal

Die meisten Quellen werden Sie an die Mono Eingänge des Notepad anschließen. Diese Eingänge eignen sich für Mikrofone, Keyboards und andere elektronische Instrumente und erlauben die Kontrolle der Lautstärke, der Klangfarbe und der Position im Stereo-Klangbild.

### 1 Mikrofön Eingang

Hier schließen Sie Mikrofone an. Professionelle, symmetrische Mikrofone helfen Interferenzprobleme zu vermeiden. Kondensator-Mikrofone benötigen den "Mic Power"-Schalter (siehe Seite 9) aktiviert. Um Schaden zu vermeiden: immer erst das Mikro anschließen, dann anschalten; niemals bei unsymmetrischen Mikros. Entfernen Sie den Stecker, wenn Sie auf diesem Kanal den Instrument/Line-Eingang benutzen.

### 2 Line-Eingang

Zum Anschluß von Keyboards, Drum Computern und anderen elektronischen Instrumenten (siehe auch "Stereo Eingänge").

### 3 Vorverstärker Pegel

Hier stellen Sie den Eingangspegel Ihres Mikros oder Instruments ein. Es ist äußerst wichtig, diese Anpassung korrekt vorzunehmen (siehe Seite 11). Ist der Pegel zu hoch eingestellt, verzerrt das Signal, ist er zu niedrig, bekommen Sie nicht genug Lautstärke oder das Signal ist verrauscht.

### 4 Höhen/Tiefen

Diese Regler verstärken oder reduzieren die Höhen bzw. Tiefen des Kanals. Eine Anhebung der Höhen bzw. Tiefen des Kanals. Eine Anhebung der Höhen verleiht dem Sound mehr Brillanz, eine Absenkung verhindert Mikrofon-Zischen. Eine Tiefen-Anhebung bringt mehr Druck im Schlagzeug und Synthesizer, eine Absenkung verringert Mulmen und Dröhnen.

### 5 Effekt send

Dieses Poti erlaubt die Auskopplung des Signals zu einem externen Effekt- bzw. Hallgerät. Dieses Effektsignal kann dann durch den "FX Ret"-Anschluß wieder zum Hauptmix gebracht werden. Die Auskopplung erfolgt nach dem Lautstärkereglern, d. h. ändert sich mit diesem mit.

### 6 Panorama

Hiermit wird die Position des Signals im Stereobild (rechts/links) eingestellt.

### 7 Lautstärke

Kontrolliert die Lautstärke des Kanalsignals im Mix. Es empfiehlt sich, bei Einstellungen von  $\pm 0$  zu arbeiten, evtl. durch Abgleich des Vorverstärker Pegels, um beste Ergebnisse zu erzielen.

# Comment utiliser la Notepad

## Voie d'entrée mono

La plupart des sources que vous utiliserez avec votre Notepad sera branchée sur une des entrées Mono. Ces entrées acceptent des microphones, claviers ou autres instruments électroniques et vous permettent un contrôle du niveau, du timbre et de la position du son dans l'image stéréo.

### 1 Entrée micro

Branchez vos microphones sur ce connecteur XLR. Les micros professionnels symétriques vous permettront d'éviter les parasites. Si vous utilisez des microphones stationnaires, vous aurez besoin de mettre en service l'alimentation MIC POWER (voir page 9). Dans ce cas, branchez d'abord le micro pour éviter des dommages. Ne mettez pas cette alimentation en service avec des microphones asymétriques. Si vous utilisez l'entrée Ligne/instrument, débranchez le micro.

### 2 Entrée Ligne

Connectez les claviers, boîtes à rythmes ou autres instruments électroniques sur ce connecteur jack (vous pouvez utiliser également les entrées Stéréo (voir plus loin).

### 3 Niveau pré-ampli

Ce potentiomètre règle le gain appliqué à votre micro ou instrument. Il est important de le régler correctement (voir page 11). S'il est réglé trop haut, le signal sera distordu, surchargeant la voie et causant une saturation. S'il est trop bas, les souffles et bruits de fond domineront et vous n'obtiendrez pas un niveau de signal suffisant en sortie de console.

### 4 Treble/Bass

Ces potentiomètres accentuent ou diminuent les fréquences aiguës (Treble) ou graves (Bass). Le potentiomètre Treble permet d'ajouter de la brillance ou inversement de réduire le souffle. Le potentiomètre Bass ajoute de la chaleur et du punch ou inversement réduit les ronflements ou bruits de scène.

### 5 Départ effet

Ce potentiomètre permet de diriger le signal de voie vers un effet externe ou une Reverb. Le retour d'effet sera alors renvoyé dans la console par l'intermédiaire du jack FX RET. Le départ est soutiré après contrôle du volume et suit donc les variations de niveau de la voie.

### 6 Panoramique

Ce potentiomètre permet de positionner le signal de voie dans le mix stéréo droit/gauche.

### 7 Volume

Ce potentiomètre règle le niveau de la voie dans le mix stéréo. Essayez de rester le plus près du zéro pour un meilleur contrôle et ajustez le niveau pré-ampli si nécessaire, en particulier si la tonalité est réglée.

# Come usare Notepad

## Canale di ingresso Mono

La maggior parte delle sorgenti utilizzate con Notepad saranno connesse agli ingressi Mono. Questi ingressi accettano microfoni, tastiere od altri strumenti elettronici, e controllano il livello del segnale, la qualità del suono ed il suo posizionamento nel piano stereofonico.

### 1 Ingresso Microfonico

Connettete il vostro microfono a questo ingresso. L'uso di microfoni professionali bilanciati permetterà di eliminare le interferenze, ed in caso di microfoni a condensatore sarà probabilmente necessario fornire l'ALIMENTAZIONE (vedi pagina 9) avendo l'accortezza di inserirla solo con il microfono già collegato, e ricordandosi di non attivarla quando si usano microfoni sbilanciati. Ricordarsi di scollegare l'ingresso microfonico quando si usa l'ingresso di linea.

### 2 Ingresso di Linea

Connettete a questo ingresso tastiere, batterie elettroniche, o altri strumenti elettronici (e possibile usare anche l'ingresso stereo).

### 3 Guadagno del livello di ingresso

Questo controllo permette di regolare il livello di ingresso microfonico o di linea, come segnali entranti nel mixer. È importante regolare correttamente questi livelli (vedi pagina 11). Nel caso di un livello troppo elevato il suono risulterà saturato e distorto, e viceversa si potrebbe non essere in grado di raggiungere un volume accettabile senza rumore di sottofondo.

### 4 Alti /Bassi

Esaltate od attenuate le Alte/Basse frequenze usando questi controlli. L'incremento delle alte frequenze aggiungerà brillantezza al vostro suono, mentre l'attenuazione ridurrà un eventuale rumore di sottofondo.

Un aumento delle basse frequenze aggiungerà calore e punch alla vostra batteria od al vostro sintetizzatore, mentre la loro attenuazione ridurrà l'eventuale hum.

### 5 Mandata effetti

Questo controllo vi permette di creare un mixaggio separato di ogni canale, per inviario ad un effetto esterno o ad un'unità di riverbero. Il segnale processato potrà quindi essere nuovamente inserito nel mixer tramite l'ingresso FXRET. La mandata effetti è postfader, e quindi dipenderà dal controllo di volume del canale.

### 6 Pan

Usando questo controllo potrete posizionare il vostro microfono o strumento nel piano stereofonico di uscita.

### 7 Volume

Questo controllo stabilisce il livello di ogni singolo strumento nel mixaggio finale. È consigliabile lavorare sempre intorno al livello 0, così da garantire un buon margine di variazione ed aggiustare il guadagno di ingresso, specialmente quando si ritocca il livello dell'equalizzatore di canale.

# Cómo usar la Notepad

## Canal de Entrada Mono

La mayoría de las fuentes que usará con su Notepad deberá conectarlas en una de las entradas mono. Estas entradas aceptan micrófonos, teclados y otros instrumentos electrónicos, y le ofrecen el control del nivel de señal, calidad de sonido y la posición del sonido en la salida estéreo.

### 1 Entrada de Micrófono

Conecte sus micrófonos en esta entrada. El uso de micrófonos profesionales balanceados le ayudará a evitar interferencias, y si éstos son micrófonos de condensador, probablemente necesitará que el MIC POWER (ver página 9) esté activado (pero antes enchufe el micrófono, para evitar daños y NO tenga la alimentación de micrófonos activada si éstos son no balanceados). Desenchufe el micrófono de este conector si está usando la entrada de Línea.

### 2 Entrada de Línea

Conecte aquí teclados, cajas de ritmo y otros instrumentos electrónicos (o también puede usar las Entradas Estéreo - ver la siguiente página)

### 3 Pre-Amp Level

Este control ajusta el nivel de su micrófono o instrumento cuando la señal entra en el mezclador. Es importante ajustar este nivel correctamente (ver página 11) - si se ajusta demasiado alto el sonido se saturará y distorsionará, y si se ajusta demasiado bajo puede no obtener suficiente volumen del mezclador sin tener un zumbido de fondo.

### 4 Treble/Bass

Realce o reducción de altas (agudos) o bajas (graves) frecuencias. Un realce de agudos le añadirá viveza a su sonido, y una reducción le ayudará a reducir el siseo. El realce de graves le proporcionará calidez y pegada a su batería o sintes, y una reducción atenuará el zumbido.

### 5 FX Send

Este control le permite crear una mezcla separada de cada canal para ser enviada hacia unidades de reverb y efectos externos. Esta señal puede ser devuelta a la mesa a través del jack FX RET. El envío está situado después del control de volumen para seguir los cambios de nivel del canal.

### 6 Pan

Para posicionar su micrófono o instrumento en cualquier lugar del espectro izquierdo o derecho de la mezcla estéreo.

### 7 Volume

Este control ajusta el nivel de su fuente en la mezcla estéreo. Debería intentar trabajar con este botón cerca de la marca "0" para obtener un buen margen de control, y ajustar el Nivel del Preamplificador si es necesario, especialmente si se ajustan los controles de graves y agudos durante la mezcla.

## Stereo Input Channel

### 1 Stereo Input

Stereo sources, such as keyboards, drum machines, CD players or turntables may be connected to the two Stereo Inputs via RCA phono plugs. If you need tone controls you could connect to two mono inputs instead, with **PAN** set left and right accordingly.

### 2 Instrument/Turntable

When this switch is 'up' these inputs are suitable for instruments, tape machines, DAT or CD players. When the button is pressed an RIAA preamplifier is switched into circuit allowing record turntables to be connected.

### 3 Pre-Amp Level

This control sets the level of your source as the signal enters the mixer. It is important to set this level correctly (see page 11) - if it's set too high the sound will overload and distort, and if it's set too low you may not be able to get enough volume from the mixer without a lot of background hiss.

### 4 FX Send

This control allows you to create a separate mono mix of each channel to send to an external effects or reverb unit. This signal can then be fed back to the mix via the **FX RET** jack. The send comes *after* the volume control so that it follows changes in channel level.

### 5 Balance

Adjusts the relative level of the left and right sides of your source with this control. When the knob is turned fully left or right you feed only that side of the signal to the mix.

### 6 Volume

This control sets the level of your source in the stereo mix. You should try to work with this knob near to the '0' mark to give a good range of control, and adjust the **PREAMP LEVEL** if necessary.

## Master Section

### 1 Master Mix (Out) (see diagram, page 9)

These jacks allow you to take the combined mix of all of your sources to an external amplifier and PA speakers for live performance, or to a DAT tape machine or computer sound card when recording. The output level is set by the **MASTER MIX VOLUME** control, which should be set to the '0' mark for maximum level control (see also page 11 for tips on setting up your inputs). Adjust the input channel volume controls to give a suitable output level, with the 'AVG' LED meters glowing.

## Stereo Eingangskanal

### 1 2 Stereo Eingang

Hier können Stereoquellen wie Keyboards, Drum Computer, CD-Spieler oder Plattenspieler mit "Cinch"-Steckern angeschlossen werden (drücken Sie "Turntable" für Plattenspieler, sonst "Instrument"). Wenn Sie die Klangregelung benötigen, können Sie eine Stereoquelle auch alternativ an zwei Monokanäle anschließen und die beiden Kanäle entsprechend im Panorama nach links und rechts drehen.

### 3 Vorverstärker Pegel

Regelt die Vorverstärkung des Signals. Es ist äußerst wichtig, diese Anpassung korrekt vorzunehmen (siehe Seite 11). Ist der Pegel zu hoch eingestellt, verzerrt das Signal, ist er zu niedrig, bekommen Sie nicht genug Lautstärke oder das Signal ist verrauscht.

### 4 Effekt Send

Dieses Poti erlaubt die Auskopplung des Signals zu einem externen Effekt- bzw. Hallgerät. Dieses Effektsignal kann dann durch den "FX Ret"-Anschluß wieder zum Hauptmix gebracht werden. Die Auskopplung erfolgt nach dem Lautstärkereger, d. h. ändert sich mit diesem mit.

### 5 Balance

Regelt das Lautstärkeverhältnis vom rechten zum linken Signal im Stereomix.

### 6 Lautstärke

Kontrolliert die Lautstärke des Kanalsignals im Mix. Es empfiehlt sich, bei Einstellungen von  $\pm 0$  zu arbeiten, evtl. durch Abgleich des Vorverstärker Pegels, um beste Ergebnisse zu erzielen.

## Master Sektion

### 1 Master Mix Ausgang

(siehe "Diagramm" Seite 9)

An diesen Buchsen liegt das gemischte Signal aller Eingänge an. Es kann zu externen Verstärkern für Beschallung oder auf DAT bzw. Computer Soundkarte für Aufnahmen gehen. Der Gesamtpegel wird mit "Master Mix Volume" eingestellt. Der Pegel sollte so eingestellt sein, daß die "AVG"-LED leuchtet.

### 2 Effekt Return (Eingang)

Hier können die Ausgänge eines Effektgerätes angeschlossen werden, ohne andere Eingangskanäle zu belegen. Der Eingang ist unsymmetrisch. Bei einem Mono Effektsignal ist nur die linke (L) Buchse zu benutzen, das Signal wird dann automatisch auf beiden Seiten wiedergegeben. Mit FX RET VOLUME wird die Lautstärke des Signals im Stereo Mix bestimmt.

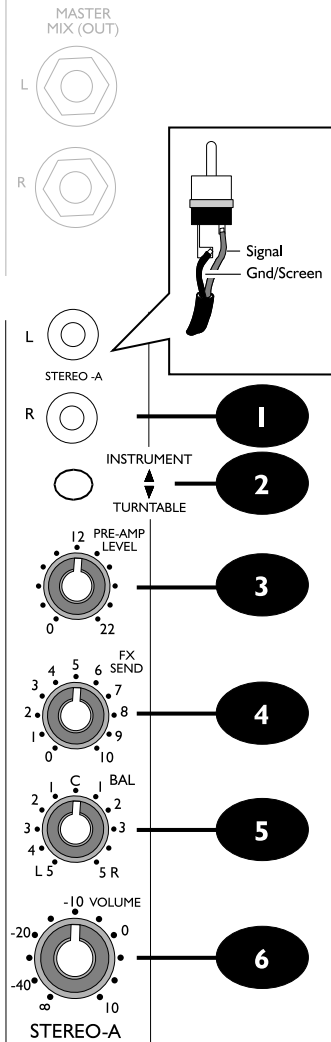



## Voie d'entrée Stéréo

### 1 Entrée Stéréo

Des sources stéréo, telles que claviers, boîtes à rythmes, lecteurs CD ou platines disques peuvent être branchées sur ces embases cinch/RCA. Si vous avez besoin de régler la tonalité, vous pouvez utiliser à la place deux entrées mono et régler le panoramique à droite et à gauche.

### 2 Entrée Instrument/Phono

Lorsque cette touche est relâchée, l'entrée peut être utilisée pour des instruments, magnétophones, DAT ou lecteurs CD. Lorsque la touche est enfoncée, un pré-amplificateur RIAA est inséré dans le circuit permettant de recevoir directement une platine disque vinyl.

### 3 Niveau Pré-ampli

Ce potentiomètre règle le gain appliqué à la source. Il est important de le régler correctement (voir page 11). S'il est réglé trop haut, le signal sera distordu, surchargeant la voie et causant une saturation. S'il est trop bas, les souffles et bruits de fond domineront et vous n'obtiendrez pas un niveau de signal suffisant en sortie de console.

### 4 Départ effet

Ce potentiomètre permet de diriger le signal de voie vers un effet externe ou une Reverb. Le retour d'effet sera alors renvoyé dans la console par l'intermédiaire du jack FX RET. Le départ est soutiré après contrôle du volume et suit donc les variations de niveau de la voie.

### 5 Balance

Ce potentiomètre permet de doser les niveaux respectifs des signaux droit et gauche de votre source. Lorsqu'il est complètement à droite ou à gauche, le signal est affecté seulement de ce côté.

### 6 Volume

Ce potentiomètre règle le niveau de la voie dans le mix stéréo. Essayer de rester le plus près du zéro pour un meilleur contrôle et ajustez le niveau pré-ampli si nécessaire, en particulier si la tonalité est réglée.

## Section de sortie (Master)

### 1 Sortie Master Mix (voir dessin page 9)

Ces jacks vous permettent de raccorder le mixage issu de toutes vos sources à un amplificateur de puissance et des haut-parleurs de sonorisation ou vers un DAT ou une carte son pour l'enregistrement. Le niveau de sortie est réglé à l'aide du potentiomètre Master Mix Volume qui doit être près du zéro afin de permettre un meilleur contrôle du niveau de sortie (voir page 11 pour les conseils de réglage de vos entrées). Ajustez le niveau sur chaque voie pour obtenir un niveau de sortie correct de manière à ce que la Led <AVG> clignote.

## Canale di ingresso stereofonico

### 1 Ingresso stereo

Le sorgenti stereofoniche, come tastiere, batterie elettroniche, lettori CD, giradischi, possono essere connesse ai due ingressi stereofonici, per mezzo di connettori RCA.

Se è necessaria l'equalizzazione, connettere l'apparecchiatura a due ingressi mono, avendo l'accortezza di ruotare il potenziometro di PAN tutto a sinistra per un canale e tutto a destra per l'altro (in modo da mantenere l'effetto stereofonico).

### 2 Strumenti/Linea

Quando l'interruttore è rilasciato, questi ingressi sono dedicati a strumenti, registratori, lettori CD, DAT. Quanto l'interruttore è premuto, si attiva internamente un circuito di preamplificazione RIAA, che permette l'utilizzo di giradischi.

### 3 Guadagno del livello di ingresso

Questo controllo permette di regolare il livello di ingresso microfónico o di linea, come segnali entranti nel mixer. È importante regolare correttamente questi livelli (vedi pagina 11). Nel caso di un livello troppo elevato il suono risulterà saturato e distorto, e viceversa si potrebbe non essere in grado di raggiungere un volume accettabile senza rumore di sottofondo.

### 4 Mandata effetti

Questo controllo vi permette di creare un mixaggio separato di ogni canale, per inviarlo ad un effetto esterno o ad un'unità di riverbero. Il segnale processato potrà quindi essere nuovamente inserito nel mixer tramite l'ingresso FXRET. La mandata effetti è postfader, e quindi dipenderà dal controllo di volume del canale.

### 5 Bilanciamento

Regolate il livello relativo di segnale sui canali destro e sinistro. Nel caso in cui questo potenziometro sia girato completamente a destra o a sinistra il segnale sarà indirizzato esclusivamente sui canali destro e sinistro rispettivamente.

### 6 Volume

Questo controllo stabilisce il livello di ogni singolo strumento nel mixaggio finale. È consigliabile lavorare sempre intorno al livello 0, così da garantire un buon margine di variazione ed aggiustare il guadagno di ingresso, specialmente quando si ritocca il livello dell'equalizzatore di canale.

## Sezione Master

### 1 Master MIX (Uscita)

(vedi diagramma di pagina 9)

Questi jacks vi permettono di prelevare l'uscita stereofonica del mixaggio finale di tutte le sorgenti verso un amplificatore esterno e quindi a degli altoparlanti per un'esibizione dal vivo, ad un registratore DAT o ad un computer, in caso di registrazione. Il livello di uscita viene regolato tramite il controllo MASTER MIX VOLUME, il quale dovrebbe essere posizionato al valore 0 per ottenere il massimo livello di uscita (vedete anche a pag. 11 per i suggerimenti sulla regolazione del livello di ingresso). Regolate il controllo di volume del canale di ingresso per avere un corretto livello di uscita, mediante l'uso dell'indicatore a led AVG.

## Canal de Entrada Estéreo

### 1 Entrada Estéreo

Fuentes estéreo, como teclados, cajas de ritmos, reproductores de CD o giradiscos pueden ser conectados en las dos entradas estéreo con conectores RCA phono. Si necesita controles de tono podría conectarlos en los canales mono, con el ajuste de Pan izquierda y derecha respectivo.

### 2 Instrument/Turntable

Cuando este conmutador no está pulsado estas entradas son idóneas para instrumentos, magnetófonos o reproductores CD o DAT. Cuando está pulsado se activa un previo RIAA, permitiendo la conexión de giradiscos.

### 3 Pre-Amp Level

Este control ajusta el nivel de su micrófono o instrumento cuando la señal entra en el mezclador. Es importante ajustar este nivel correctamente (ver página 11) - si se ajusta demasiado alto el sonido se saturará y distorsionará, y si se ajusta demasiado bajo puede no obtener suficiente volumen del mezclador sin tener un zumbido de fondo.

### 4 Fx Send

Este control le permite crear una mezcla separada mono de cada canal para ser enviada hacia unidades de reverb y efectos externos. Esta señal puede ser devuelta a la mesa a través del jack FX RET. El envío está situado después del control de volumen para seguir los cambios de nivel del canal.

### 5 Balance

Ajusta el nivel relativo de los niveles izquierdo y derecho de la fuente. Cuando el botón está girado totalmente hacia la izquierda o la derecha, se está alimentando solamente ese lado de la señal hacia la mezcla.

### 6 Volume

Este control ajusta el nivel de su fuente en la mezcla estéreo. Debería intentar trabajar con este botón cerca de la marca "0" para obtener un buen margen de control, y ajustar el Nivel del Preamplificador si es necesario.

## Sección Master

### 1 Master Mix (Salida)

(ver diagrama página 9)

Estos jacks le permiten tomar la mezcla combinada de todas sus fuentes hacia un amplificador externo y unos altavoces de PA para actuaciones en directo, o hacia grabadores DAT o tarjetas de sonido de ordenador cuando esté en grabación.

El nivel de salida es ajustado por el control Master Mix Volume, el cual debería estar ajustado en la marca "0" para un máximo control del nivel (ver página 11 para trucos de ajuste de sus entradas). Ajuste el control de volumen de entrada de cada canal para obtener un conveniente nivel de salida, con los medidores de led "AVG" encendidos.

## 2 FX Ret (In)

These jacks allow the output of an effects unit to be fed back to the mixer and combined with the rest of the stereo mix, without using up valuable input channels. The input is *unbalanced*, and the jacks are connected so that a mono effect can be plugged into the left jack only and automatically fed to both left and right sides of the mix.

The **FX RET VOLUME** control adjusts the level of the signal to the stereo mix.

## 3 FX Send (Out)

The combined mix of all of the input channel FX Sends can be taken from this jack to your effects unit's input. The output level will depend on the settings of the individual FX Send controls.

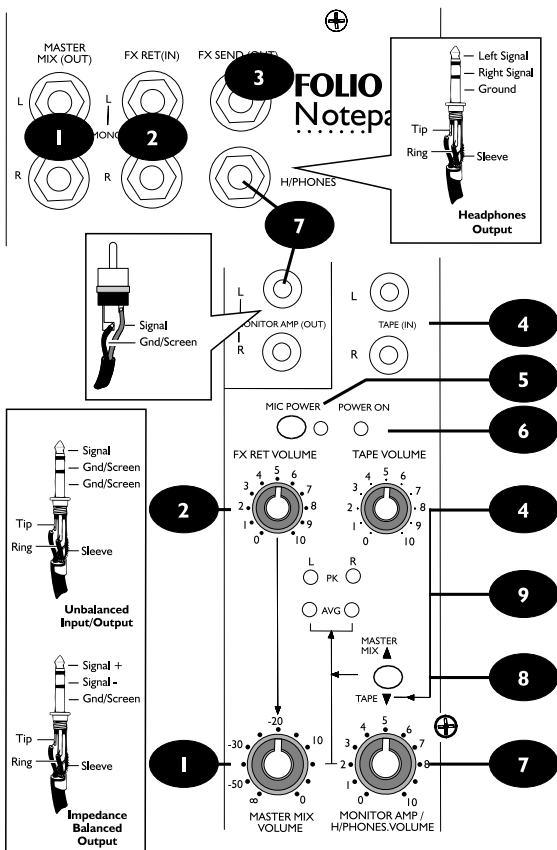

## 4 Tape (In)

Two separate *unbalanced* RCA phonos are available to connect the output from a stereo tape machine, DAT recorder, CD player or computer sound card and feed it to the headphones or monitors, and the meters. They are ideal for playing back your masters when recording, or for listening to the output from a PC sound card. **TAPE VOLUME** sets the level of the input. Note that **TAPE (IN)** cannot be routed to the mix.

## 5 Mic Power

Pressing this switch adds a powering voltage to the mic input sockets for professional condenser microphones. The LED lights when power is active.

DO NOT switch the power on when using unbalanced sources, to avoid damage.

## 6 Power On

This green LED lights when the power supply is active.

## 7 Monitor Amp/H/Phones Volume

This control adjusts the output level to the Headphones or the Monitor Amp (Out) phonos. Plugging in a headphones jack will automatically cut off the monitor amp output.

## 8 Master Mix/Tape

When this switch is up your headphones or monitors hear your Master Mix. Press the switch down to hear the Tape input (4) instead.

## 9 Meters

Four LEDs show the level of the signal selected to the headphones or monitors. A normal output level will light the 'AVG' (Average) LEDs. The 'PK' (Peak) LEDs light to warn that you are close to overload.

## 3 FX SEND (Ausgang)

An diese Buchse wird der Eingang eines Effektgerätes angeschlossen. Der Pegel wird durch die Einstellung der einzelnen FX Sends auf den Kanälen bestimmt.

## 4 Tape Eingang

An diese beiden unsymmetrischen "Cinch"-Eingänge können Ausgänge von Cassettenrekordern, DAT-Rekordern, CD-Spielern oder Computer Soundkarten angeschlossen werden, um über Monitor oder Kopfhörer abgehört zu werden. Sie eignen sich hervorragend für Hinterbandkontrolle während einer Aufnahme oder das Abhören einer PC Soundkarte. Mit "Tape Volume" wird die Lautstärke des Signals eingestellt. Beachten Sie bitte, daß das "Tape In"-Signal nicht auf den Master Mix gebracht werden kann.

## 5 Phantom Spannung

Schaltet die Versorgungsspannung für professionelle Kondensator-Mikrofone (auf den XLR-Steckern) an. Die LED signalisiert den Betrieb.

**Schalten Sie niemals die Spannungsversorgung bei unsymmetrischen Quellen an! Es könnten Schäden am Gerät entstehen!**

## 6 Power On

Diese LED zeigt den Betrieb bei angeschaltetem Netzteil an.

## 7 Monitor/Kopfhörer-Lautstärke

Hier stellt man die Lautstärke des Kopfhörers bzw. der Abhörlautsprecher ein. Durch Einstecken des Kopfhörers wird automatisch der Monitor Ausgang abgeschaltet.

## 8 Master Mix/Tape

Ist dieser Schalter nicht gedrückt, hören Sie auf Kopfhörer bzw. Monitor den Master Mix. Durch Drücken schalten Sie um auf den Tape Eingang ..

## 9 Pegelanzeige

Vier LED's zeigen das Kopfhörer/Monitor Signal an. Bei richtigem Ausgangspegel leuchtet "AVG". "PK" (Peak) warnt vor Übersteuerungen.

## 2 Retour effet (FX Ret/In)

Ces embases jack permettent de réinjecter dans la console le signal provenant d'un effet et de le mélanger dans le mix stéréo sans utiliser une voie d'entrée. Cette entrée est asymétrique et si un jack est inséré dans l'embase gauche uniquement, un effet mono peut être envoyé automatiquement des deux côtés du mix.

Le potentiomètre FX RET VOLUME permet de régler le niveau du signal dans le mix stéréo.

## 3 Départ effet (FX Send/Out)

Un mélange de toutes les voies peut être envoyé vers un effet en utilisant ce jack. Le niveau de sortie dépendra des réglages des potentiomètres FX Send de chaque voie.

## 4 Entrée Tape

Ces deux embases asymétriques cinch/RCA permettent de brancher un magnéto stéréo, DAT, lecteur CD ou carte son et d'envoyer le signal vers le casque, ou l'écoute et vers l'afficheur. C'est utile pour écouter le mixage final lors de l'enregistrement ou pour écouter le signal d'une carte son. Le potentiomètre TAPE VOLUME permet de régler le niveau. Notez que ce signal ne peut pas être envoyé dans le mix.

## 5 Touche Mic Power

Cette touche permet de fournir l'alimentation fantôme nécessaire à des microphones professionnels statiques. La Led s'allume pour indiquer la mise en service.

**NE METTEZ PAS EN SERVICE** cette alimentation si vous utilisez des sources asymétriques pour éviter de sérieux dommages.

## 6 Led Power On

Cette Led verte s'allume lorsque la console est sous tension.

## 7 Volume Monitor Amp/H/Phones

Ce potentiomètre permet de régler le niveau du casque ou de la sortie Monitor. Si un casque est branché, la sortie Monitor est automatiquement coupée.

## 8 Master Mix/Tape

Lorsque cette touche est relâchée, le casque reçoit le signal du mixage final. Lorsqu'on appuie sur la touche, on écoute le magnéto.

## 9 Afficheur

Quatre Leds visualisent le niveau du signal envoyé dans le casque. Si le niveau est normal, les Leds <AVG> doivent s'allumer. Les Leds <PK> (Peak=crête) s'allument lorsque vous risquez une surcharge.

## 2 Ritorno effetti (ingresso)

Questo jack permette di connettere l'uscita di un effetto al mixer e di combinarla con il resto del mixaggio stereo, senza impegnare i canali del mixer. L'ingresso è sbilanciato ed il jack è connesso in modo che un effetto mono può essere collegato contemporaneamente ai due canali di uscita. Il controllo FXRET regola il livello del segnale di ritorno effetti sul mixaggio generale.

## 3 Mandata effetti (uscita)

Il mixaggio di tutte le mandate effetto dei canali di ingresso può essere preso da questa uscita e collegato all'ingresso di un effetto esterno. Il livello di uscita dipenderà dalla regolazione FX send di ogni singolo canale.

## 4 Ingresso Tape

Due connettori sbilanciati RCA sono disponibili per inserire un registratore, un DAT, un lettore CD o un computer e ascoltarlo tramite la cuffia o degli altoparlanti, visualizzandolo sulla barra led.

Questo ingresso è ideale per ascoltare il PLAYBACK di una registrazione appena eseguita, o per ascoltare l'uscita di una scheda sonora per PC. Il controllo di TAPE VOLUME regola il livello dell'ingresso. Notate che l'ingresso tape può essere anche indirizzato sull'uscita mix principale.

## 5 Alimentazione microfonica

Premendo questo interruttore si collega l'alimentazione Phantom agli ingressi microfonici, per l'uso di microfoni professionali a condensatore. Il led è acceso quando l'alimentazione è attiva.

**N.B. Per evitare danneggiamenti dell'apparecchiatura, non accendere l'alimentazione Phantom quando si usano microfoni sbilanciati.**

## 6 Accensione

Il led verde è acceso quando il mixer è in funzione.

## 7 Amplificatore Monitor/H/Volume di cuffia

Questo controllo aggiusta il livello di uscita della cuffia o dell'amplificatore di monitor. Connettendo il jack della cuffia si otterrà automaticamente l'esclusione dell'amplificatore di monitor.

## 8 Master Mix/Tape

Quando questo interruttore è rilasciato la vostra cuffia o il vostro monitor sentiranno l'uscita di mix. Premere il pulsante per ascoltare l'ingresso Tape.

## 9 Indicatori di misura

Quattro leds mostrano il livello del segnale selezionato per la cuffia o per i monitor. Un normale livello di uscita accenderà i led AVG, mentre il led di PK si accenderà solo per informarvi che il segnale è vicino alla saturazione.

## 2 FX Ret (Entrada)

Estos jacks permiten conectar la salida de una unidad de efectos de vuelta al mezclador y combinarlo con el resto de mezcla estéreo, sin usar un valioso canal de entrada. La entrada es no balanceada, y los jacks están conectados para que un efecto mono pueda ser enchufado sólo en el jack izquierdo y automáticamente alimentar ambos lados (izquierdo y derecho) de la mezcla.

El control FX RET VOLUME ajusta el nivel de la señal en la mezcla estéreo.

## 3 FX Send (Salida)

La mezcla combinada de todos los envíos de efectos de cada canal de entrada puede ser tomada desde este jack para conectarlo a la entrada de su unidad de efectos. El nivel de salida dependerá de los ajustes de cada control de envío de efectos de cada canal.

## 4 Tape (Entrada)

Dos conectores RCA phono no balanceados están disponibles para conectar la salida de un magnetófono estéreo a cassette, un grabador DAT, un reproductor de CD o una tarjeta de sonido de ordenador y ser enviada hacia los auriculares o monitores, y hacia los medidores. Es ideal para escuchar sus masters cuando esté grabando, o para escuchar la salida de una tarjeta de sonido PC. El control TAPE VOLUME ajusta el nivel de la entrada. Observe que la entrada TAPE no puede ser enviada hacia la mezcla.

## 5 Mic Power

Pulsando este conmutador añadirá un voltaje de alimentación a los conectores de las entradas de micro. Utilízelo con micrófonos profesionales de condensador. Un indicador LED se ilumina cuando la alimentación está activada.

**Para prevenir daños, NO CONECTE la alimentación cuando esté usando fuentes no balanceadas.**

## 6 Power On

Este LED verde se enciende cuando la fuente de alimentación está activada.

## 7 Monitor Amp / H / Phones Volume

Este control ajusta el nivel de salida hacia los auriculares o los monitores escuchando así su mezcla master. Pulse el conmutador para escuchar la entrada de Tape.

## 8 Master Mix/Tape

Cuando este conmutador está arriba, sus auriculares o monitores escuchan su mezcla master. Pulse el botón para escuchar en su lugar la entrada de cinta (tape).

## 9 Medidores

Cuatro LED's muestran el nivel de la señal seleccionada hacia los auriculares o los monitores. Un nivel de salida normal encenderá el LED AVG (promedio). El LED "PK" (pico) se encenderá para advertirle de que se está produciendo una sobrecarga.

# Setting Up & Troubleshooting

## Setting Input Preamp Level

It is important to set the input level correctly to get the best sound from your mixer. Follow the steps below to set the Preamp Level controls on each input:

- Set the channel Volume and Master Mix Volume to maximum
- Set the tone controls to centre
- Connect a source and set the Preamp Level until the 'PK' meters are just glowing
- Turn the channel Volume back to the '0' mark during mixing.

## Troubleshooting

### No Power

- Is the mains supply present - check the outlet with another device.
- Is the power lead firmly connected?
- If appropriate, is the PortaPower unit connected correctly?

### Condenser Mic Not Working

- Is the Mic Power turned on?
- Is the mic plugged into the Mic input?
- Is the mic cable a balanced 3-wire type?

### Meters not showing any signal

- Has the Preamp Level been set correctly (see above)?
- Is the source connected to the appropriate input socket for the level of signal?
- Is Master Mix Volume set at max., and are input volume controls set high enough?
- If monitoring Tape (In), is the Master Mix/Tape switch pressed to select the Tape input?

### Turntable has low level

- Is the Instrument/Turntable switch pressed?
- Is the turntable cartridge correctly fitted?

### Turntable is buzzing/humming

- Connect the turntable earthing lead to any ground contact (*Mic pin 1, jack sleeve or phono shield*)

### No Monitor Amp output

- Is a headphone jack plugged in?

# Anschluß und Fehlersuche

## Einstellen des Vorverstärker Pegels

Das richtige Einstellen des Vorverstärker Pegels ist extrem wichtig, um gute Soundergebnisse zu erzielen. Gehen Sie wie folgt vor:

- Stellen Sie Kanal Volume und Master Mix auf Maximum und die Klangregelung neutral (= 0).
- Schließen Sie die Quelle an und drehen Sie den "Pre Amp Level" auf, bis die PK-LED gerade aufleuchtet
- Stellen Sie die Lautstärkereger (Kanal + Master) zurück auf ca. 0, evtl. pegeln Sie den "Pre Amp Level" nach.

## Fehlersuche

### Keine Spannung

- Ist das Netzgerät richtig angeschlossen?
- Prüfen Sie die Ausgangsspannung des Netzgeräts.

### Kondensator Mikrofon funktioniert nicht

- Phantomspannung angeschaltet?
- Mikro von XLR angeschlossen?
- symmetrisches 3-Pol-Kabel verwendet?

### Keine Pegelanzeige

- Vorverstärker Pegel richtig eingestellt?
- Ist die Quelle an den gewählten Eingang angeschlossen?
- Sind "Master Volume und "Kanal Volume" weit genug aufgedreht?
- Ist "Tape In/Master Mix" richtig gewählt?

### Plattenspieler zu leise

- Ist "Turntable"-Kopf gedrückt?
- Ist der Plattenspieler richtig angeschlossen?

### Kein Monitor Ausgangspegel

- Steckt der Kopfhörer?

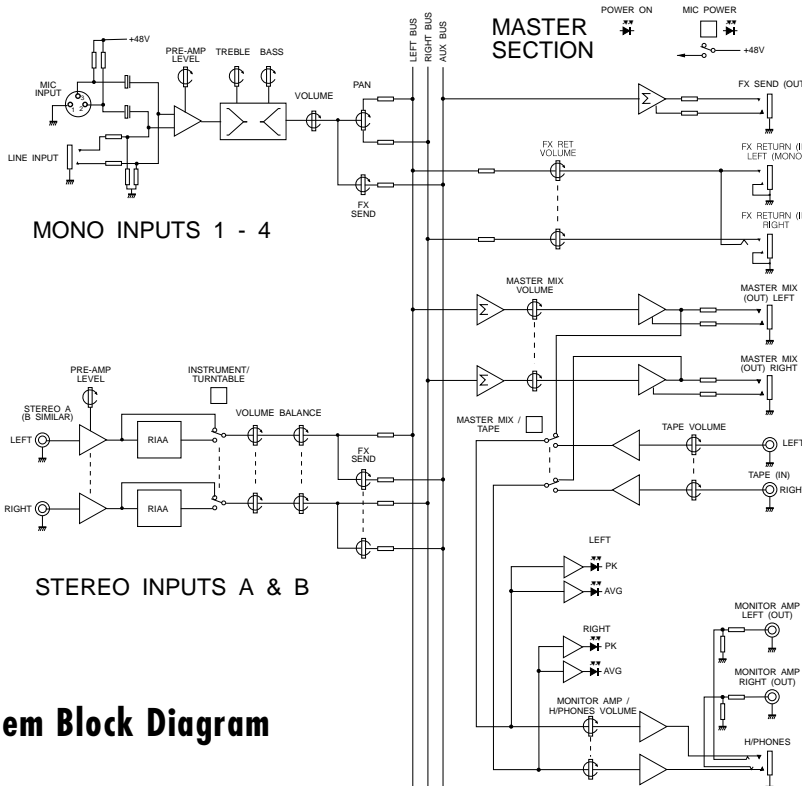

## System Block Diagram

## Réglage initial et pannes simples

### Réglage niveau pré-ampli d'entrée

Il est important de régler le niveau d'entrée correctement pour obtenir de votre console le meilleur son. Suivre les instructions suivantes pour régler les potentiomètres Preamp Level de chaque voie :

- Mettre les potentiomètres Volume et Master Mix au maximum
- Mettre les potentiomètres de tonalité au centre
- Connecter une source et régler le niveau Préamp jusqu'à ce que les Leds <PK> commencent à clignoter.
- Remettre le potentiomètre Volume sur le repère <0> (position nominale).

### Pannes simples

*Pas d'alimentation (Led Power On éteinte)*

- L'alimentation est-elle bien branchée - vérifier la prise secteur.
- Le câble secteur est-il bien connecté ?
- Le cas échéant, l'alimentation PortaPower est-elle bien connectée ?

*Le microphone statique ne fonctionne pas*

- La touche Mic Power est-elle bien enfoncée ?
- Le micro est-il bien branché sur le connecteur Mic Input ?
- Le câble micro est-il bien un câble symétrique 3 conducteurs ?

*L'afficheur ne montre la présence d'aucun signal*

- Le niveau Preamp a-t-il été réglé correctement (voir ci-dessus) ?
- La source est-elle connectée à l'embase appropriée pour le son ?
- Le potentiomètre Master Mix est-il bien au maximum, et le volume d'entrée est-il réglé assez haut ?
- Si l'entrée magnéto est en écoute, la touche Master Mix/Tape est-elle bien enfoncée-?

*La platine est à un niveau faible*

- La touche instrument/Turntable est-elle bien enfoncée ?
- La cellule de la platine est-elle bien montée ?

*La platine émet un ronflement*

Relier le cordon de la platine à une masse (broche 1 d'une XLR, corps d'un jack ou blindage d'un connecteur RCA).

*Pas de signal en sortie Monitor*

La prise casque est-elle bien connectée ?

## Sistemazione e ricerca guasti

### Sistemazione del guadagno di ingresso

E' importante regolare correttamente il livello del segnale di ingresso per ottenere il migliore suono dal proprio mixer. Osservate le regole che seguono per aggiustare il controllo del guadagno di ogni ingresso del mixer:

- Posizionare i controlli del volume di canale e di mix al massimo
- Posizionare i controlli di tono centralmente
- Collegare la sorgente al mixer ed aumentare il guadagno di ingresso finché il led PK non si accende saltuariamente in corrispondenza dei picchi del segnale
- Rimettere il controllo del volume di canale nella posizione 0, durante il mixaggio.

### Ricerca guasti

*Mancanza di alimentazione*

- E' presente l'alimentazione principale ? - controllare l'uscita dell'alimentatore collegando un altro mixer
- Il connettore di alimentazione è saldamente connesso all'unità ?
- Se tutto ciò è corretto, l'unità Porta Power è connessa correttamente ?

*Il microfono a condensatore non funziona*

- Il microfono è acceso ?
- Il microfono è collegato al suo ingresso ?
- Il cavo microfonico è bilanciato a 3 conduttori ?

*Gli indicatori a led non mostrano alcun segnale*

- Il livello del preamplificatore è regolato correttamente ?
- La sorgente sonora è collegata all'ingresso corretto, per il suo livello di segnale ?
- Il volume generale è posizionato al massimo, e i volumi di ingresso sono abbastanza ?
- Se si ascolta il ritorno sull'ingresso Tape, l'interruttore Master Mix/Tape è premuto ?

*Il giradischi ha un livello basso*

- E' premuto l'interruttore Instrument/Turntable ?
- La testina è correttamente inserita ?

*Il giradischi emette ronzio*

- Connettere il cavo di terra del giradischi ad un punto di massa (Mix pin 1, massa del jack, schermo del giradischi)

*Non c'è segnale sull'uscita Monitor Amp*

- Il jack della cuffia è connesso ?

## Ajustes y Solución de Problemas

### Ajustando el Nivel de Entrada del Preamplificador

Es importante ajustar correctamente el nivel de entrada para obtener el mejor sonido de su mezclador. Siga estos pasos para ajustar el control de Nivel del Preamplificador de cada entrada:

- Ajuste el Volumen del canal y el Volumen del Master Mix al máximo
- Ajuste los controles de tono al centro
- Conecte una fuente y ajuste el Nivel del Preamplificador hasta que el medidor PK empiece a encenderse
- Gire el control de Volumen hacia la marca 0 durante la mezcla

### Solución de Problemas

*No hay alimentación*

- Está en marcha la fuente de alimentación - compruebe la toma de corriente con otro aparato.
- Está el cable de alimentación firmemente conectado?
- Si es el caso, está el PortaPower correctamente conectado?

*El micro de condensador no funciona*

- Está la alimentación de micrófono (Mic Power) activada?
- Está el micro conectado en la entrada de micro?
- El cable del micro es del tipo balanceado de 3 cables?

*Los medidores no muestran ninguna señal*

- Tiene el Nivel del Preamplificador ajustado correctamente?
- Está la fuente conectada al conector de entrada apropiado por el nivel de señal?
- Está el Volumen del Master Mix ajustado al máximo, y están los controles de volumen de entrada lo suficientemente altos?
- Si monitorizamos la entrada Tape, está el conmutador Master Mix/Tape presionado para seleccionar la entrada de Tape.

*El giradiscos tiene un nivel bajo*

- Está el conmutador Instrument/Turntable presionado?
- Está la cápsula del giradiscos correctamente montada?

*El giradiscos zumba*

- Conecte el cable de toma de tierra del giradiscos en cualquier contacto de masa (Mix pin 1, funda de jack o pantalla de phono)

*No hay salida en el amplificador de monitores*

- Está el jack de auriculares insertado?

## Applications/Anwendungen/Applicazioni/Aplicaciones

### Live Performance

In this application the mono inputs are typically used for microphones and guitar sources, with the stereo inputs used for keyboards or pre-show music on CD. The Master Mix output feeds the main PA amplifier and speakers, and the monitor amp outputs are used to provide stage foldback. The FX Sends can be used to create a mix for a Reverb unit, which is mixed back via the FX RET (IN) jacks.

### Live Anwendung

Bei dieser Anwendung werden die Mono Eingänge für Mikrofone oder Instrumente (Gitarre, Bass) und die Stereo Eingänge für Keyboards oder Pausenmusik (CD/Tape) benutzt. Die Master Mix Ausgänge gehen in den PA Hauptverstärker und die Monitorausgänge werden für Bühnenmonitor verwendet. Über "FX Send" kann ein Effekt/Hallgerät angesteuert werden, dessen Signal über "FX Ret (In)" wieder in das Pult gelangt.

### Concert

Dans cette application, les entrées mono sont utilisées pour des microphones et des guitares, les entrées stéréo sont utilisées pour des claviers et un lecteur CD pour la musique d'attente. Les sorties principales sont dirigées vers un amplificateur de puissance et des haut-parleurs, les retours de scène sont branchés aux sorties Monitor. Le départ effet est raccordé à une Réverb, dont la sortie est réinjectée par l'intermédiaire des jacks FX RET.

### Esibizioni dal vivo

In questa applicazione si usano tipicamente gli ingressi Mono per microfoni o chitarre, mentre gli ingressi Stereo per tastiere o basi su CD. L'uscita Master Mix fornisce il segnale per l'amplificatore del PA, quindi per gli altoparlanti, mentre quella monitor amp viene impiegata per l'ascolto sul palco. La mandata FX può essere usata per creare un mixaggio da inviare ad un'unità di riverbero, la cui uscita verrà mandata sul mixaggio finale tramite l'ingresso FX RET.

### Directo

En esta aplicación las entradas mono son normalmente usadas para micrófonos y guitarras, las entradas estéreo son usadas para teclados y reproductores de CD para la música previa al show. La salida Master Mix alimenta el amplificador de la PA principal y los altavoces, y la salida para el amplificador de monitores proporciona el foldback para las cuñas del escenario. El envío de efectos puede ser usado para crear una mezcla para una reverb, la cual puede ser devuelta al mezclador a través del jack de entrada FX RET.

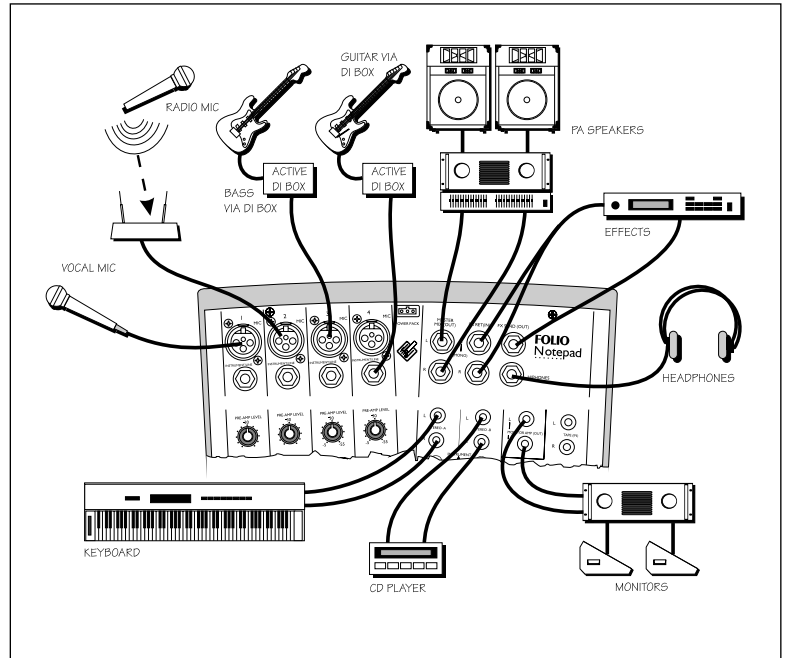

### Using 2 Notepads together for live performance

This second illustration shows how two Notepads can be used together to give more inputs. The Master Mix output of one Notepad is connected to the FX RET (IN) jacks on the second mixer, which drives the main PA from the Master Mix output.

Die zweite Zeichnung zeigt, wie man 2 Notepads koppeln kann, um mehr Eingänge zu erhalten. Der "Master Mix" Ausgang des einen Notepads ist mit dem "FX Ret (In)" des anderen verbunden, dessen Hauptausgang zur PA Endstufe geht.

### Utilisation de 2 Notepads pour un concert

(utilisateurs confirmés seulement)

Le deuxième synoptique montre l'utilisation de deux Notepad pour augmenter le nombre d'entrées. La sortie principale d'une Notepad est connectée aux retours effets de la seconde console qui est utilisée pour la sonorisation.

### Uso di due Notepads insieme per un'esibizione dal vivo

Questa seconda illustrazione mostra come due Notepads possano essere usati insieme per ottenere un maggior numero di ingressi. L'uscita Master Mix di un Notepad è collegata all'ingresso FX RET del secondo mixer, che pilota l'amplificatore PA tramite l'uscita Mix Master.

### Usando 2 Notepads juntos para una aplicación de directo

Esta segunda ilustración muestra cómo dos Notepads pueden ser usadas para conseguir más entradas. La salida Master Mix de una Notepad se conecta en el jack de entrada FX RET del segundo mezclador, el cual dirige la señal desde las salida Master Mix hacia la PA principal.

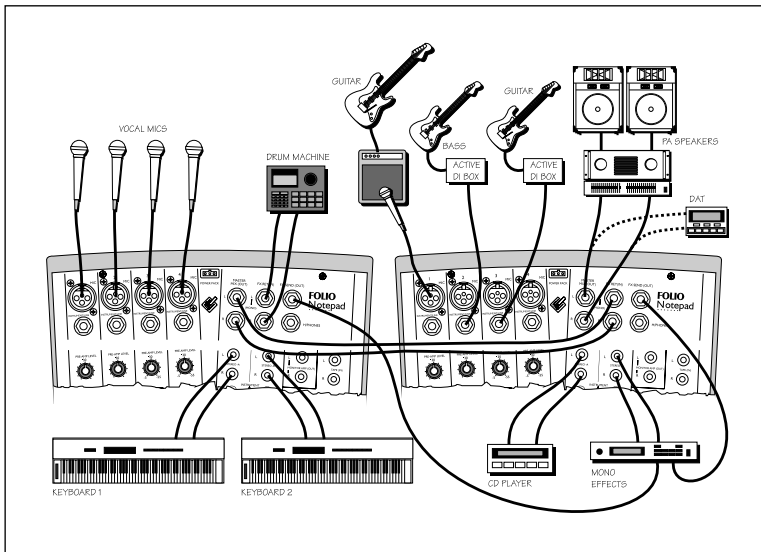

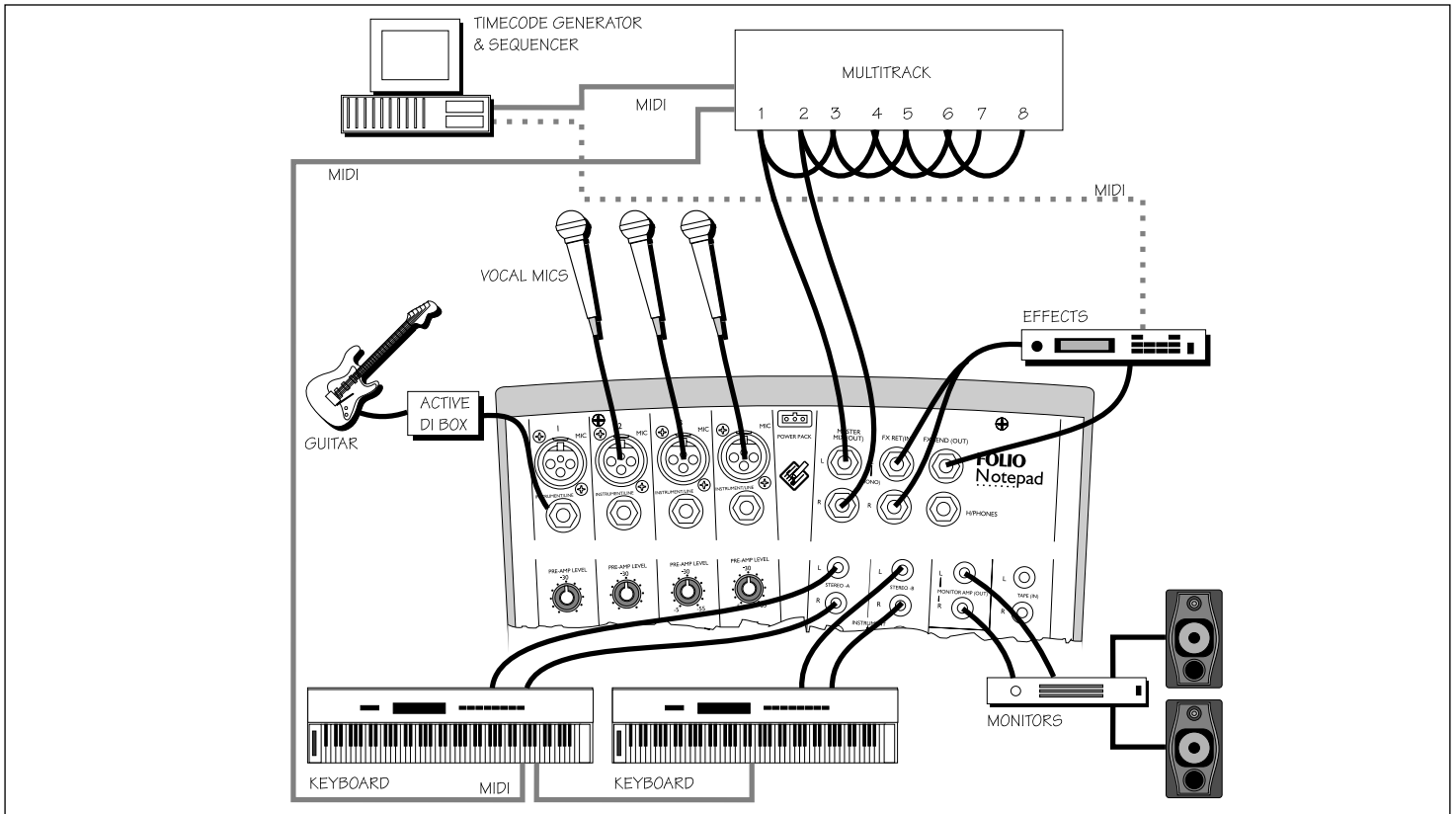

## Recording onto Multitrack

This illustration shows how Notepad may be used to record to multitrack tape. The left and right Master Mix outputs are connected to odd and even numbered tape inputs, and the channel mutes on the tape machine are used to select one or two tracks at a time. The PAN controls on the Notepad enable individual sources to be sent to a single tape track by panning fully left or right. Sequenced keyboards can be connected to the stereo inputs if required.

## Mehrspur Aufnahmen

Diese Zeichnung zeigt den Mehrspureinsatz des Notepads. Der linke und rechte Monitor Ausgang werden an die gerade/ungeradezahligen Eingänge der Mehrspur angeschlossen. Mit den Mutes der Mehrspur werden die entsprechenden Kanäle ausgewählt. PAN bestimmt, ob das Signal zum linken oder rechten Ausgang geht.

## Enregistrement multipiste

L'illustration montre comment utiliser la Notepad pour l'enregistrement multipiste. Les sorties principales gauche et droite sont connectées aux entrées paires et impaires du multipiste et les sélecteurs d'enregistrement du magnéto sont utilisés pour choisir la ou les pistes à enregistrer. Les panoramiques de la Notepad permettent de diriger individuellement des sources vers une piste selon qu'ils sont tournés à fond à droite ou à gauche. Si besoin, des claviers pilotés par un séquenceur peuvent être connectés aux entrées stéréo.

## Registrazione multitraccia

Questa illustrazione mostra come Notepad possa essere usato per una registrazione multitraccia. Le uscite Mix Output destra e sinistra vengono collegate rispettivamente agli ingressi pari e dispari del multitraccia, ed i mute di canale sul registratore vengono usati per selezionare di volta in volta una o due tracce. I controlli di PAN sul Notepad abilita l'indirizzamento individuale dei canali alle singole tracce del registratore, spostandolo completamente a destra o a sinistra rispettivamente. Se necessario, connettere le tastiere con sequencer agli ingressi stereo.

## Grabación en Multipistas

Esta ilustración muestra cómo una Notepad puede ser usada para grabación en un magnetófono multipista. Las salidas izquierda y derecha del Master Mix están conectadas a las entradas de tape impar y par respectivamente, y los mutes de canal en el magnetófono se usan para seleccionar una o dos pistas al mismo tiempo. El control de PAN en la Notepad permite que fuentes individuales sean enviadas hacia una sola pista de la cinta panoramizando totalmente hacia la izquierda o la derecha. Si es preciso, los teclados secuenciados estarán conectados en las entradas estéreo.

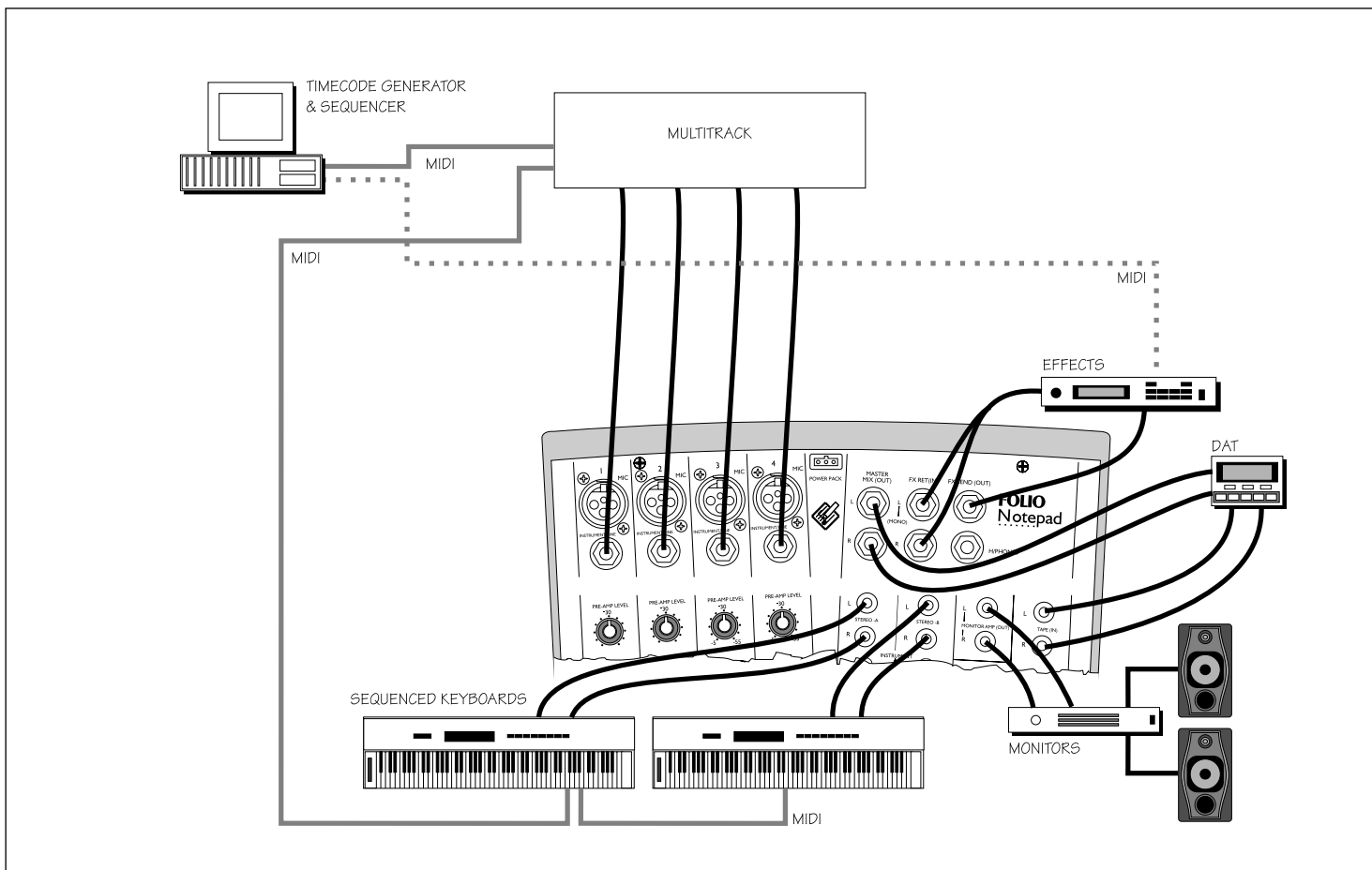

### Record Playback/Mixdown from Multitrack

For mixdown or tape playback the multitrack inputs are connected to the Notepad on the mono inputs. A stereo mix is taken from the Master Mix outputs to feed a DAT or other recorder, which may be monitored on the TAPE (IN) phone jacks.

#### Mixdown

Die Ausgänge der Mehrspur werden an die Eingänge des Notepad angeschlossen. Der Stereo Mix geht vom Master Out an DAT/Tape, das über Tape In angehört werden kann.

#### Mixage final et relecture

Pour le mixage final, les sorties du multi-piste sont connectées aux entrées mono de la Notepad. Le mixage stéréo est prélevé des sorties principales pour être dirigé vers le magnéto stéréo. La sortie de celui-ci, branchée sur les embases jack TAPE (IN), peut être écoutée au casque.

#### Ascolto della registrazione/Mixaggio dal multitraccia

Per il mixaggio finale o per l'ascolto della registrazione multitraccia, le uscite del registratore vengono collegate agli ingressi mono del Notepad. Il mixaggio stereo viene prelevato dalle uscite Master Mix per connettersi ad un DAT o ad altri registratori, che possono essere ascoltati tramite l'ingresso Tape (IN).

#### Reproducción/Mezcla de Multipistas

Para la mezcla o reproducción, las salidas del multipistas están conectadas en las entradas mono de la Notepad. Se toma una mezcla estéreo de la salida Master Mix para alimentar un DAT u otro grabador, el cual puede ser monitoreado a través de la entrada TAPE.



## Video Editing

This illustration shows a Notepad in use for video editing. The sound signals from the playback video machines are connected either on pairs of mono inputs, or stereo inputs, and mixed to the Master Mix output which feeds the master video recorder. Other mono inputs may be used for special effects or a narrator's mic as shown.

## Viedo Nachbearbeitung

Die Signale des Playback Recorders werden entweder an zwei Mono oder einen Stereo Eingang angeschlossen. Der Ausgang wird an den Aufnahme Rekorder angeschlossen. Andere Mono Eingänge können für Effekte oder Sprecher Mikروفon verwendet werden.

## Montage vidéo

L'illustration montre comment une Notepad est utilisée en montage vidéo. Les signaux audio provenant des machines vidéo sont envoyés par paire sur les entrées mono ou sur les entrées stéréo, et le mélange est renvoyé vers le magnétoscope principal en utilisant les sorties générales. D'autres entrées mono peuvent être utilisées pour des effets spéciaux ou pour le micro du narrateur.

## Editing Video

Questa illustrazione mostra come Notepad possa essere usato per l'editing Video. I segnali sonori provenienti dall'ascolto delle macchine video vengono collegati ognuno su due ingressi mono o su un ingresso stereo e mixati attraverso l'uscita Master Mix per alimentare il video registratore master. I restanti ingressi mono possono essere usati per effetti speciali o per il microfono di un narratore.

## Edición de Video

Esta ilustración muestra el uso de una Notepad para la edición de vídeo. La señal de sonido del reproductor de vídeo está conectada a cualquier par de entradas mono o a una entrada estéreo y mezclada hacia la salida Master Mix, la cual alimenta el grabador de vídeo master. Las otras entradas mono pueden ser usadas para efectos especiales o para el micrófono del narrador, tal como se muestra.

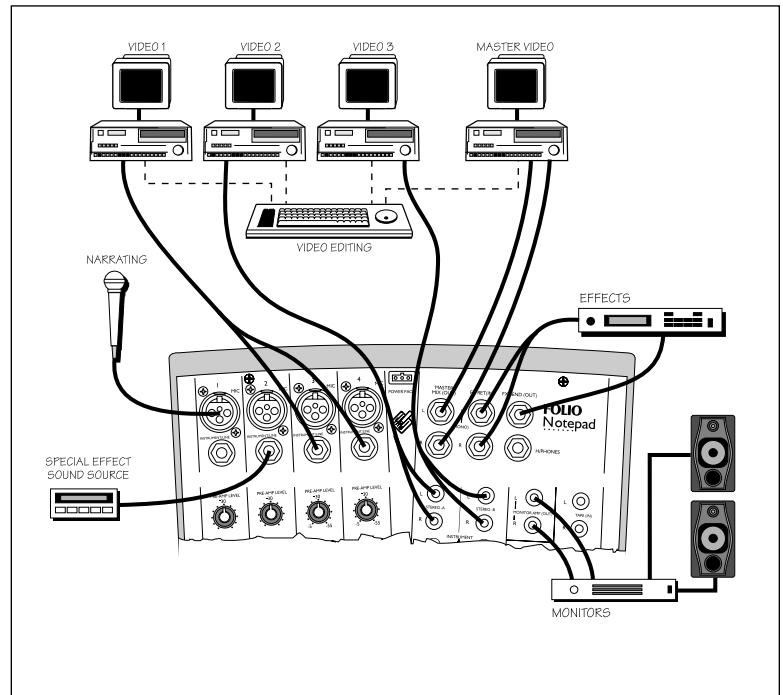

## On Location Mixing

Notepad is an ideal mixer for use on location, and can be powered from a car or truck battery via the optional Spirit PortaPower unit (ZZ2849).

## Mobiler Einsatz

Mit der Spirit Porta Power (ZZ2849) kann das Notepad auch mobil an Autobatterien o. ä. verwendet werden.

## Tournées

La Notepad est une console idéale pour les tournées et peut être alimentée par une batterie en utilisant l'alimentation portable optionnelle PortaPower (ZZ2849).

## Mixaggio sul campo

Notepad è un mixer ideale per un uso sul campo, è può essere alimentato da un'automobile o da un camion tramite l'unità opzionale Spirit Porta Power (ZZ2849).

## Mezcla en Exteriores

La Notepad es el mezclador ideal para uso en exteriores, y puede ser alimentada desde una batería de coche o de camión a través de la unidad de alimentación opcional Spirit PortaPower (ZZ2849).

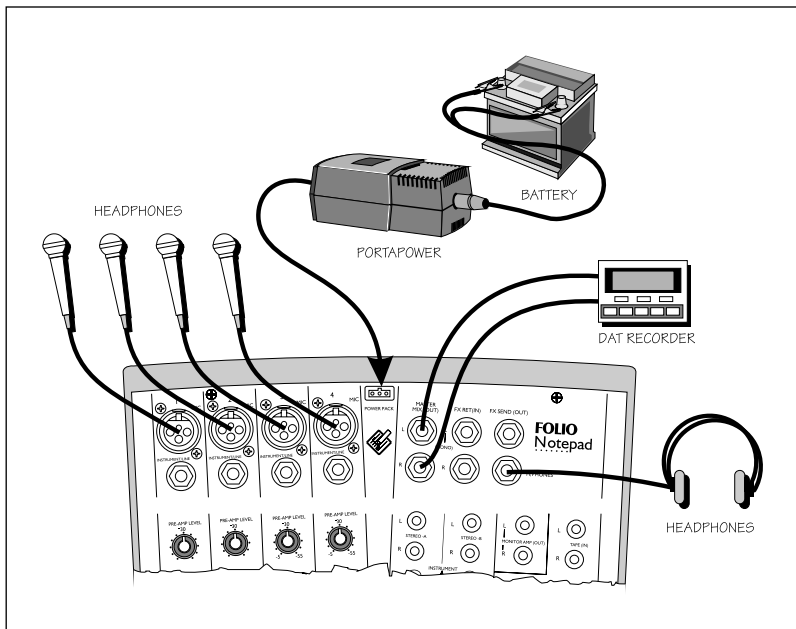

## Multimedia/MIDI applications

This illustration shows how Notepad can be used in a multimedia or MIDI set-up. Mics and sequenced instruments are connected as usual, and a mono mix of the live sources can be recorded on hard disk using the FX Send, which is sent to the computer's sound card from FX SEND (OUT). This can be played back via the FX Return and mixed with the output from MIDI-controlled keyboards or other instruments. The final Master Mix is recorded to DAT.

## Multimedia/MIDI Anwendungen

Mikros und Sequenzer gesteuerte Instrumente werden wie gewöhnlich angeschlossen. Ein Mono Mix der "Live Quellen" kann auf Hard Disk über den "FX Send" aufgenommen werden. Dieses Signal kann über den "FX-Ret" wieder eingespielt und mit den anderen MIDI gesteuerten Quellen abgemischt und auf DAT aufgenommen werden.

## Applications multimédia/Midi

La Notepad peut être utilisée pour le multimédia ou le Midi comme montré. Les micros et les instruments pilotés par séquenceur sont branchés comme précédemment, et un mixage mono des sources peut être enregistré sur un disque dur à l'aide du départ effet relié à la carte son. Le signal est renvoyé dans la console par les retours effets et peut être mélangé à un signal provenant d'un clavier Midi ou d'autres instruments. Le mixage final est enregistré sur un DAT.

## Multimedia/aplicazioni MIDI

L'illustrazione mostra come Notepad possa essere usato nel multimedia o nei sistemi MIDI. Microfoni e strumenti con sequencer vengono collegati come al solito, e il mixaggio mono delle sorgenti può essere registrato su un hard disk attraverso la mandata effetti che viene collegata alla scheda sonora di un computer tramite l'uscita FX SEND. E' possibile ascoltare il ritorno dal computer tramite l'ingresso FX RET e mixarlo con l'uscita di un controller MIDI o altri strumenti. Il Master Mix finale può essere registrato su un DAT.

## Aplicaciones Multimedia/MIDI

Esta ilustración muestra cómo la Notepad puede ser usada en un entorno multimedia o MIDI. Los micrófonos y los instrumentos secuenciados están conectados normalmente, y una mezcla mono de las fuentes de directo pueden ser grabadas en un disco duro usando el Envío de Efectos, el cual es enviado hacia la tarjeta de sonido del ordenador desde la salida FX SEND. Esta puede ser reproducida de vuelta a través del retorno de efectos y mezclada con la salida de los teclados controlados por MIDI u otros instrumentos. La Mezcla Master final es grabada en DAT.

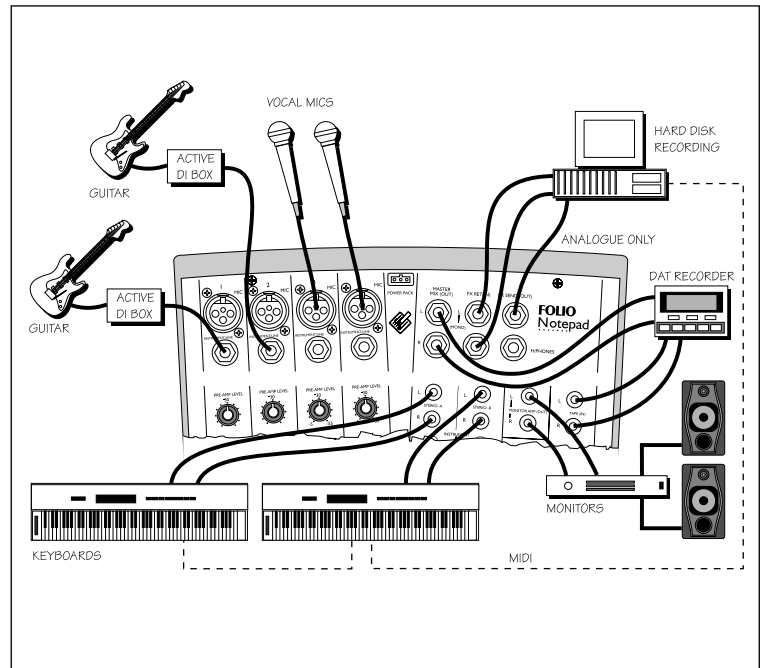

## Hi-Fi Applications

Notepad may be used within a home Hi-Fi set-up to combine the output from a number of separate units, and the illustration shows the different ways in which a stereo source may be connected to the mixer.

## Hifi Anwendungen

Das Notepad kann als Teil einer Stereoanlage verwendet werden, um mehrere Quellen zu kombinieren. Die Zeichnung zeigt die verschiedenen Anschlußmöglichkeiten einer Stereoquelle.

## Hi-Fi

La Notepad, utilisée en Hi-Fi, permet de combiner plusieurs sources. L'illustration montre différentes manières de connecter des sources stéréo à la console.

## Aplicazioni Hi-Fi

Notepad può essere usato all'interno di un sistema Hi-Fi, per combinare le uscite di un certo numero di unità separate, e l'illustrazione mostra i differenti modi in cui una sorgente stereo può essere collegata al mixer.

## Aplicaciones Hi-Fi

La Notepad puede ser usada dentro de un equipo doméstico Hi-Fi para combinar la salida de unidades separadas, y la ilustración muestra las diferentes formas en las cuales una fuente estéreo puede ser conectada al mezclador.

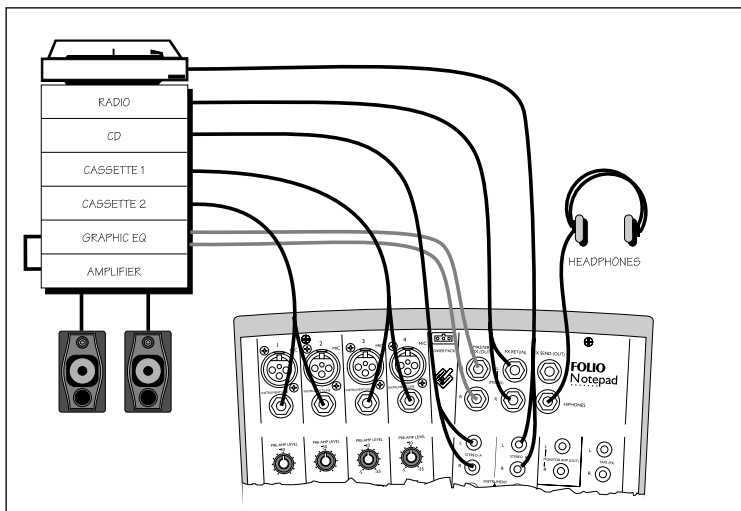

## Connecting Leads

### Balanced

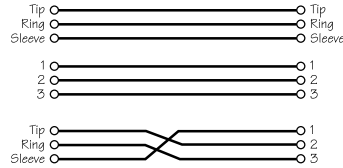
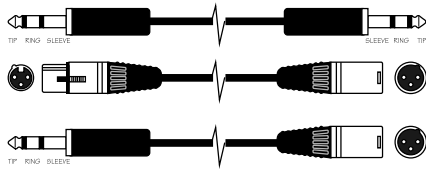

### Unbalanced

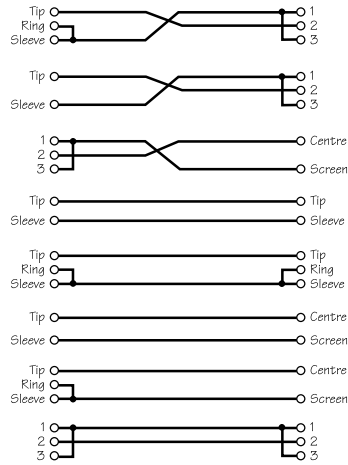
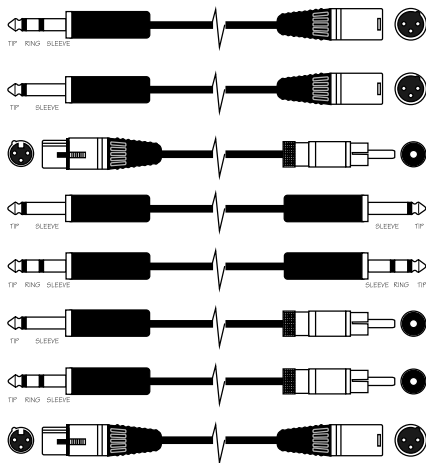

### Headphone Splitter

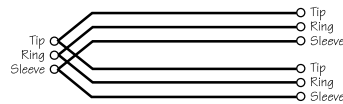

### 'Y' Leads (Balanced) Where used....FX Send (OUT), Master Mix (OUT)

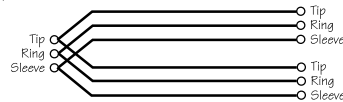

### 'Y' Leads (Unbalanced) Where used....FX Send (OUT), Master Mix (OUT)

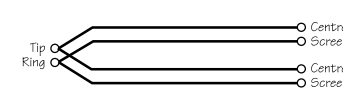
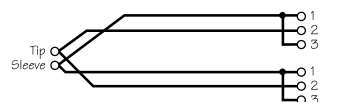
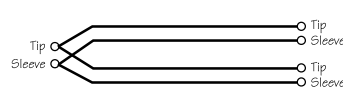

## Stand Mounting

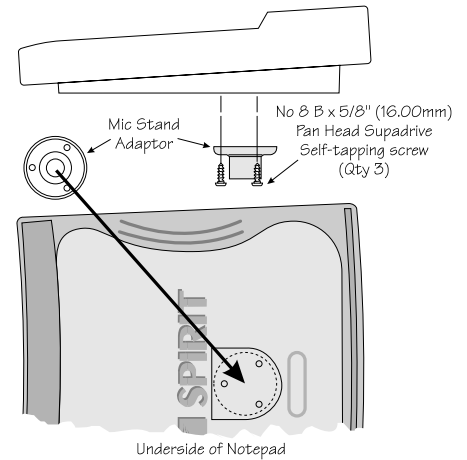

Stand Adaptor shown is Atlas Sound type AD-11B and provides a standard 5/8" -27 female thread

## Glossary

### Balanced

A method of audio connection which 'balances' the sound signal between two wires and a screen which carries no signal. Any interference is picked up equally by the two wires, but the signal on one wire is *out of phase* with the other, and they cancel out.

### DAT

Digital Audio Tape, a cassette-based digital recording format.

### Mic Power

Often called *Phantom Power*, this is a way of adding voltage to a condenser microphone or active DI (Direct Injection) box, to power the internal pre-amplifier circuits without the need for batteries.

### PAN

Abbreviation of 'panorama': controls levels sent to left and right outputs respectively.

### Phase

A term used to describe the relationship of two sound signals. In-phase signals reinforce each other, out-of-phase signals result in cancellation.

### Unbalanced

A method of audio connection which uses a single wire and the cable screen as the signal return. This method does not provide the noise immunity of a *balanced* input (see above).

## Dimensions

All dimensions are in millimetres (inches in brackets)

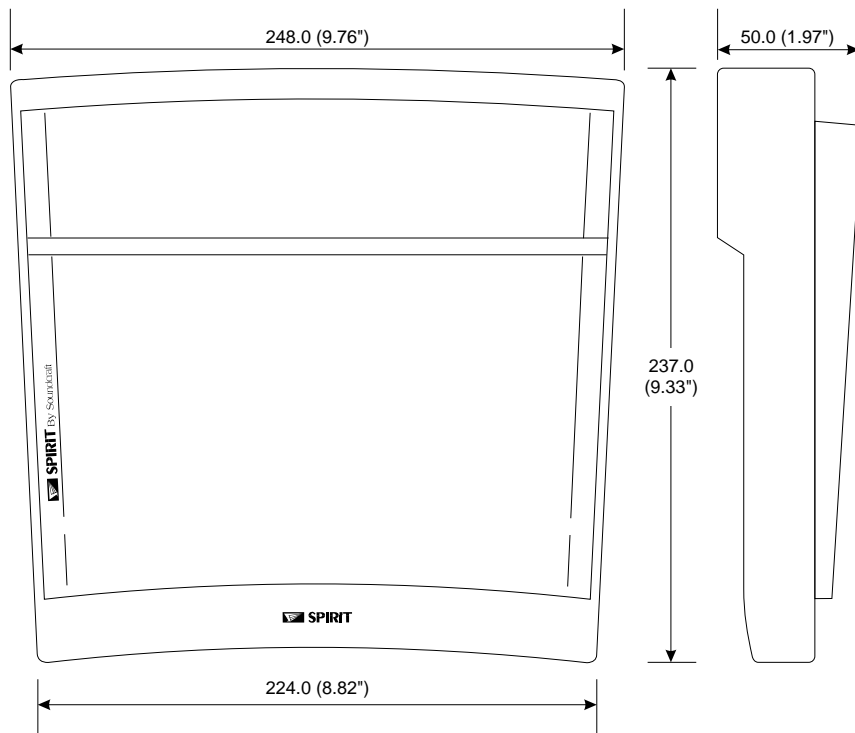

## Specifications

### Noise

E.I.N., 150 $\Omega$ source impedance	-128.5dBu
Output	-84dBu
Aux Out (inputs down)	-80dBu
Mix, masters at max.	-80dBu

### Crosstalk

Fader cutoff (rel 0 mark)	> 90dB
Aux Send	> 90dB
Pan Isolation	> 75dB

### Frequency Response

20Hz - 20kHz rel. 1kHz, Line In to Master Mix -1dB

### THD

Mic sens. -30dBu, +14dBu at output	<0.005%
------------------------------------	---------

### Inputs

Mic Input	Input Impedance	1.8k $\Omega$
	Max input	+14dBu
	Max Mic Gain to Output	68dB
Line Input	Input Impedance	20k $\Omega$
	Max input	> +30dBu
Stereo Input	Input Impedance	20k $\Omega$

### Output

Max. Output (typical)	+21dBu
-----------------------	--------

### Connectors

All jacks are 3-pole TRS 'A' gauge

Mic (balanced or unbalanced)	XLR
Line/Instrument (balanced or unbalanced)	Jack
Stereo Input, Tape In (unbalanced)	
Monitor Amp Out	RCA Phono
FX Return (balanced or unbalanced)	Jack
Master Mix Out, FX Send, (impedance balanced)	Jack
Headphone	Stereo Jack

### Weight

Exc. power supply unit	1.47 kg/ 3.31 lb
------------------------	---------------------



By Soundcraft

Spirit By Soundcraft™  
Harman International Industries Ltd., Cranborne House,  
Cranborne Road, Potters Bar, Herts., EN6 3JN U.K.  
Tel: +44 (0) 1707 665000 Fax: +44 (0) 1707 665461  
<http://www.spirit-by-soundcraft.co.uk>

Spirit By Soundcraft™ Inc.,  
11820 Kemper Road,  
Auburn, CA. 95603  
Tel: (916) 888 0488 Fax: (916) 888 0480



This equipment complies  
with the EMC Directive  
89/336/EEC

For further details contact the address on the left

**H** A Harman International Company

Part No: ZM0173